

Motorrahmen



Lattoflex 283/383/983

Lattoflex 283-QZ/383-QZ/983-QZ

3-Motorer

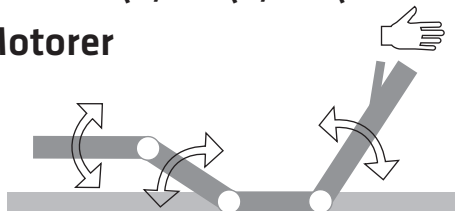

Lattoflex 284/384/984

4-Motorer

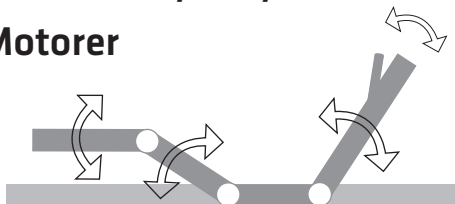

Montage- und Bedienungsanleitung

Wichtiges Dokument. Bitte sorgfältig aufbewahren.

Hier finden Sie weitere Informationen, Details und Videos zu Ihrem Produkt. Digitale Bedienungsanleitung:



www.lattoflex.com/service/x83-84

lattoflex®

Einbau und Bedienung

1 Einlegen in ein Bett

Bitte berücksichtigen Sie den notwendigen Platzbedarf für die verstellbaren Rahmenteile z.B. bei Dachschrägen, Bettüberbauten etc. Für die Verstellmechanik und Antriebstechnik im Unterbau wird eine Einbautiefe (Bodenfreiheit) von ca. 14 cm benötigt.

Bitte beachten Sie immer den Abstand des motorisch verstellbaren Rückenteils zum Kopfteil des Bettes. In Flachlage sollte hier ein Abstand von mindestens 1,5 cm bestehen. Um ein unbeabsichtigtes Verrutschen auszuschließen, kann der Rahmen an den vorgebohrten Punkten im Metallunterbau mit dem Bett verschraubt werden.

Seitliche Auflageleisten dürfen maximal 4 cm breit sein (Mittelzarge 8 cm). Der Motorrahmen muss immer spannungsfrei ins Bett passen.

Bei Betten mit Dreiecksauflagen (Schenkellänge max. 15 cm) bitte den Einbausatz „Verlängerungselemente“ verwenden (als Zubehör erhältlich). Wir empfehlen für eine stabile Bettkonstruktion bei Dreiecksauflagen immer einen Auflagepunkt in der Bettseitenmitte.

2 Einlegen Version QZ mit Querzargen

Maß a = 29 - 37 cm: Direkt einlegen.

Maß a = 12 - 29 cm: Verlängerungselemente QZ verwenden (separat bestellen).

Version QZ ohne
Verlängerungselemente

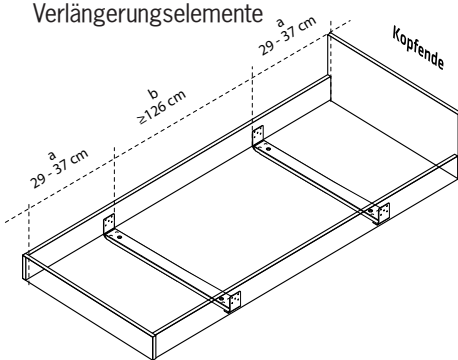

Version QZ mit
Verlängerungselemente

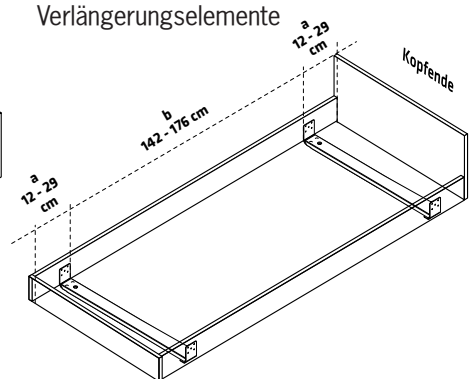

3 Matratzenhalter

Den mitgelieferten Halter am Fußende anbringen. Die Kunststoffschellen sind vormontiert.

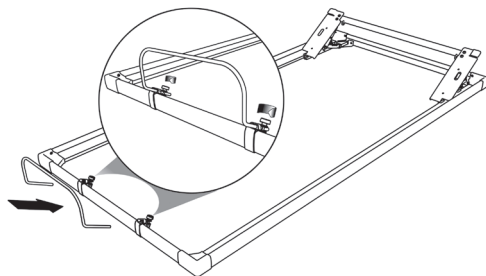

4 Inbetriebnahme

Bitte gehen Sie zur Inbetriebnahme Ihres Motorrahmens wie folgt vor:

- 1 Transportschutz: Klettbindern entfernen. Pappeckel unter dem Rahmen entfernen.
- 2 Fußteil des Rahmens hochklappen, Zugriff auf die schwarze Stofftasche (Anschlusszubehör).
- 3 Fernbedienung auspacken und Batterien einlegen.
- 4 Steuerungsbox und Netzgerät auspacken.
- 5 Steuerungsbox kann seitlich am Unterschenkelmotor aufgeschoben werden.

- 6 Fernbedienung bereithalten! Netzgerät an die Steuerungsbox und ans Stromnetz anschließen.
- 7 Nachdem die Steuerung Strom bekommen hat, innerhalb von 30 Sekunden eine beliebige Taste der Fernbedienung drücken (Plug & Connect Funktion).

Die Fernbedienung ist nun an diesem Motorrahmen angelernt.



Wenn der Anlernvorgang nicht erfolgreich war, dann blinkt die Tastaturbeleuchtung im Wechsel mit der Status LED. In diesem Fall bitte den Anlern-taster an der Steuerungsbox drücken.

Einstellungen vornehmen

Verwenden sie die verschiedenen „Auf“- und „Ab“-Tasten zum Verstellen Ihres Rahmens. Solange Sie eine Taste drücken, wird der entsprechende Antrieb verfahren. Beim 3-Motorer sind die oberen 2 Tasten (Kopfverstellung) nicht belegt.

Mit  schalten Sie die integrierte Taschenlampe an.

Mit  schalten Sie die Unterbettbeleuchtung an und wieder aus (optionales Zubehör).

Mit den Tasten    rufen Sie ihre Lieblingseinstellungen ab.

Zum Nullstellen aller Antriebe halten Sie bitte die Taste  gedrückt.

Abspeichern der Lieblingspositionen

- 1 Verstellen Sie den Rahmen in die gewünschte Position.
- 2 Die Taste  3x kurz drücken.
- 3 Sofort danach eine der Tasten M1 – M3 drücken.

Die aktuelle Position ist auf der entsprechenden M-Taste zugewiesen und nun abrufbar.

Sonderfunktion Parallel-Lauf

Bei Bedarf können mit einer Fernbedienung zwei Motorrahmen gleichzeitig angesteuert werden. Dazu im Doppelbett eine bereits angelernte Fernbedienung zusätzlich am zweiten Motorrahmen manuell anlernen. Hierbei handelt es sich aber nur um ein gleichzeitiges Ansteuern. Durch unterschiedliche Belastungen können unterschiedliche Einstellungen

Manuelles Anlernen nach der ersten Inbetriebnahme

- 1 Anlernknopf an der Steuerungsbox drücken, weiße LED leuchtet.
- 2 Die Tasten „Kopf hoch“ und „Kopf runter“ **gleichzeitig** drücken. Die weiße LED erlischt.

Die Fernbedienung ist nun an diesem Motorrahmen angelernt.

entstehen. Die vor der Parallelschaltung unter M1, M2 und M3 gespeicherten Positionen bleiben je Rahmen individuell erhalten und können **nicht** gemeinsam von einer Fernbedienung abgerufen werden. Sinnvoll einsetzbar im Parallel-Lauf sind also nur die Hoch- und Runter-Tasten.

Sicherheitshinweise

Beim Betätigen und im hochgestellten Zustand nicht auf den Rahmen steigen. Der Rahmen ist so konstruiert, dass bei Betätigung normalerweise keine Einklemm- oder Quetschgefahr besteht. Achten Sie trotzdem darauf, dass sich bei Betätigung des Rahmens keine Personen, insbesondere keine Kinder unter dem Rahmen befinden oder in den Mechanismus hineingreifen. Lattoflex x83 bis x84 sind Einlegerahmen für Bettgestelle. Die Nutzung ist nur nach den Maßgaben dieser Anleitung und nur für den Hausgebrauch vorgesehen.

Niemals die Kabel einklemmen, scharfkantig verlegen oder durch bewegliche Rahmenteile quetschen. Beschädigte Anschlussleitungen nur gegen Originalteile ersetzen. Beschädigungsgefahr durch Kürzen der Tragholme oder durch Demontage von Beschlagteilen. Verstauen Sie keine Gegenstände unter dem Rahmen. Besonders Bettwäsche kann durch die Motoren Schaden nehmen.